



## Chất bôi trơn tiêu chuẩn Simalube và phụ kiện

Mỡ	NLGI	Chất làm đặc	Giới nhiệt độ	Độ nhớt tại 40 °C	Ứng dụng						
					Vòng bi lăn	Vòng bi trơn	Thanh trượt tuyến tính	Bánh răng/ Thanh răng	Con quay	Phốt	Chuỗi dây xích
SL01 Mỡ đa năng	2	Li - Ca	-30 °C to 120 °C	118	+	+	•	•	+	+	-
SL02 Mỡ đa năng có chứa MoS2	2	Li	-25 °C to 130 °C	370	•	+	-	+	-	-	-
SL04 Mỡ chịu nhiệt	2	Chất vô cơ	-20 °C to 160 °C	540	+	•	-	•	•	-	-
SL06 Mỡ lỏng (EP) chịu nước	0	Li - Ca	-20 °C to 100 °C	75	+	+	+	+	•	-	-
SL09 Mỡ đa năng dễ dàng bị phân hủy	2	Li - Ca	-20 °C to 100 °C	100	+	+	•	•	-	-	-
SL10 Mỡ đặc biệt cho ngành công nghiệp thực phẩm và ngành dược	2	Phức Nhôm	-40 °C to 130 °C	350	+	+	•	+	•	-	-
SL12 Mỡ sệt cho ngành công nghiệp thực phẩm	0	Phức Nhôm	-40 °C to 130 °C	350	+	+	+	+	•	-	-
SL24 Mỡ giải nhiệt có độ làm việc rộng	2	Phức Liti	-30 °C to 140 °C	185	+	+	•	•	+	+	-
SL25 Mỡ chịu nhiệt độ cao (Polyurea)	2	Polyurea	-20 °C to 160 °C	110	+	•	-	•	•	-	-
SL26 Mỡ phức hợp sulfonate canxi (EP)	1.5	Phức Canxi	-20 °C to 150 °C	460	+	+	-	•	•	-	-

+ khuyến nghị      • có thể      - không khuyến nghị



**TOM's TIP**

Email: [sales@tuanduc.com](mailto:sales@tuanduc.com)  
Website: <http://www.tuanduc.com>



Dầu	ISO-VG	Dầu gốc	Giới nhiệt độ	Độ nhớt tại 40 °C	Ứng dụng						
					Vòng bi lăn	Vòng bi trơn	Thanh trượt tuyến tính	Bánh răng/Thanh răng	Con quay	Phốt	Chuỗi dây xích
SL14 Dầu xích (EP)	68	Dầu khoáng	-10 °C to 90 °C	68	-	•	•	-	-	-	+
SL15 Dầu xích chịu nhiệt độ cao (EP)	-	Dầu tổng hợp	-30 °C to 250 °C	250	-	•	•	-	-	-	+
SL16 Dầu bôi trơn parafin	68	Dầu khoáng	-20 °C to 100 °C	68	-	•	•	-	-	-	+
SL18 Dầu đa năng cho ngành công nghiệp thực phẩm, thức ăn chăn nuôi và dược phẩm	220	Dầu tổng hợp	-15 °C to 150 °C	220	-	•	•	-	-	-	+
SL19 Dầu xích hữu cơ	-	Dầu hạt cải	-15 °C to 100 °C	60	-	•	•	-	-	-	+

+ Khuyến nghị    • Có thể    - Không khuyến nghị

## Ví dụ ứng dụng

Simalube có thể dễ dàng lắp đặt ở bất cứ đâu và ở bất kỳ vị trí nào với các phụ kiện này.

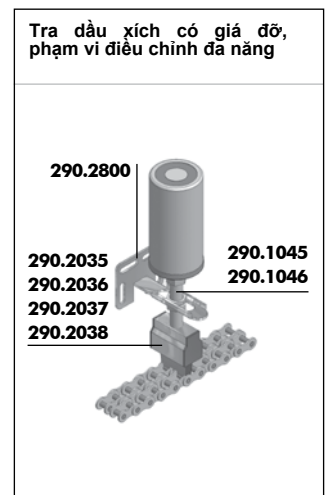
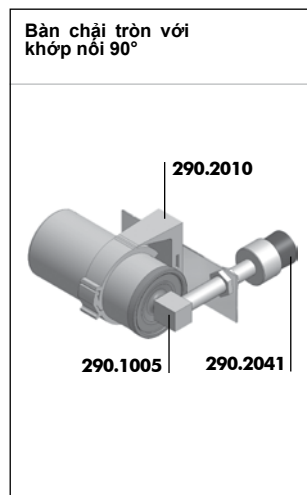
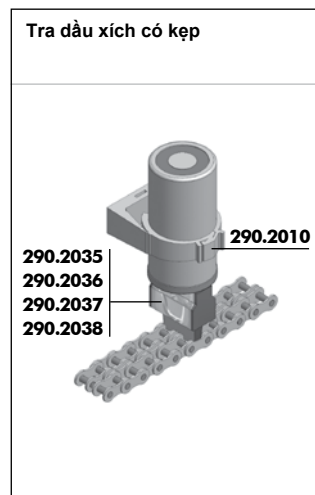
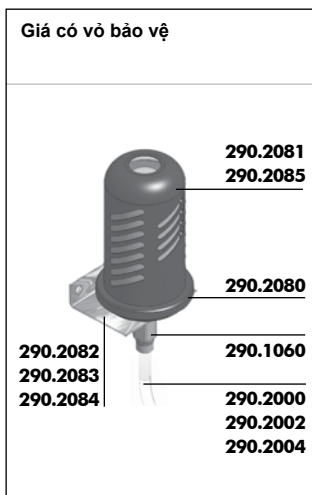
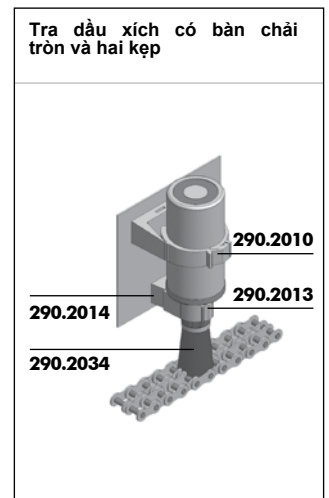
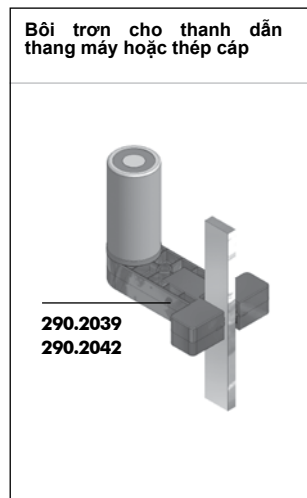
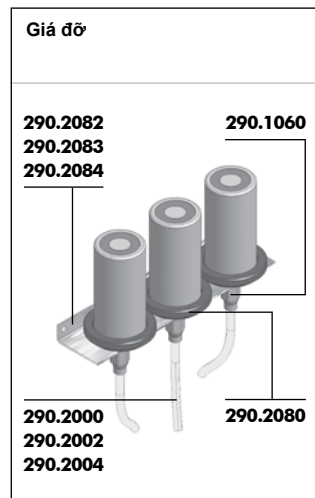
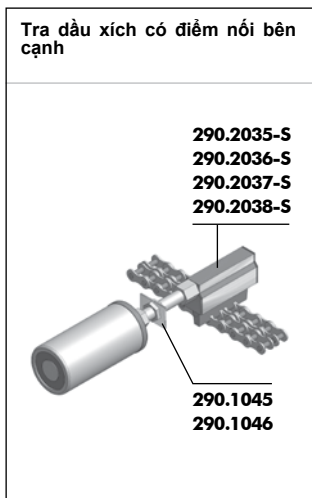

## Khớp nối

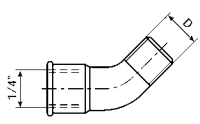
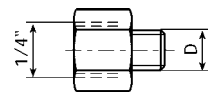
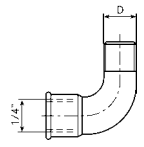
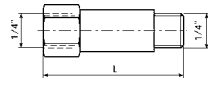
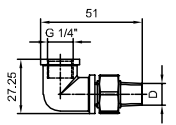
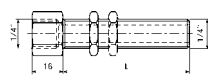
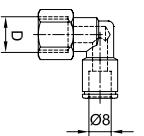
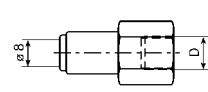
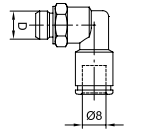
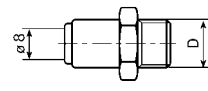
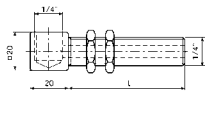
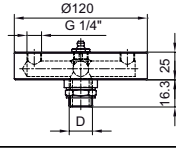
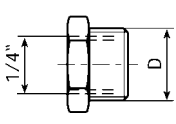
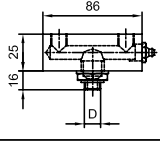
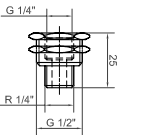
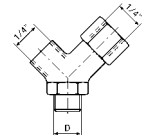
	<b>Khớp nối cong 45°</b>  <b>D</b> R 1/4 <b>Nr.</b> 290.1001		<b>Khớp nối giảm</b> <table border="1"> <tr> <td><b>D</b></td> <td>G 1/8</td> <td>G 1/4</td> <td>M 6</td> <td>M 8</td> <td>M 8x1</td> </tr> <tr> <td><b>Nr.</b></td> <td>290.1020</td> <td>290.1021</td> <td>290.1022</td> <td>290.1023</td> <td>290.1024</td> </tr> </table> <table border="1"> <tr> <td><b>D</b></td> <td>M 10</td> <td>M 10x1</td> <td>M 12</td> <td>M 12x1.5</td> <td>UNF 1/4</td> </tr> <tr> <td><b>Nr.</b></td> <td>290.1025</td> <td>290.1026</td> <td>290.1027</td> <td>290.1028</td> <td>290.1121</td> </tr> </table>	<b>D</b>	G 1/8	G 1/4	M 6	M 8	M 8x1	<b>Nr.</b>	290.1020	290.1021	290.1022	290.1023	290.1024	<b>D</b>	M 10	M 10x1	M 12	M 12x1.5	UNF 1/4	<b>Nr.</b>	290.1025	290.1026	290.1027	290.1028	290.1121
<b>D</b>	G 1/8	G 1/4	M 6	M 8	M 8x1																						
<b>Nr.</b>	290.1020	290.1021	290.1022	290.1023	290.1024																						
<b>D</b>	M 10	M 10x1	M 12	M 12x1.5	UNF 1/4																						
<b>Nr.</b>	290.1025	290.1026	290.1027	290.1028	290.1121																						
	<b>Khớp nối cong 90°</b>  <b>D</b> R 1/4 <b>Nr.</b> 290.1002		<b>Ống nối dài</b>  <table border="1"> <tr> <td><b>L</b></td> <td>10</td> <td>35</td> <td>50</td> <td>[mm]</td> </tr> <tr> <td><b>Nr.</b></td> <td>290.1021</td> <td>290.1040</td> <td>290.1041</td> <td></td> </tr> </table>	<b>L</b>	10	35	50	[mm]	<b>Nr.</b>	290.1021	290.1040	290.1041															
<b>L</b>	10	35	50	[mm]																							
<b>Nr.</b>	290.1021	290.1040	290.1041																								
	<b>Khớp nối xoay 90°</b>  <b>D</b> R 1/4 <b>Nr.</b> 290.1004		<b>Đầu nối có ren,</b> 25 mm gồm 1 đai ốc / 60 mm, gồm 2 đai ốc  <table border="1"> <tr> <td><b>L</b></td> <td>25</td> <td>60</td> <td>[mm]</td> </tr> <tr> <td><b>Nr.</b></td> <td>290.1045</td> <td>290.1046</td> <td></td> </tr> </table>	<b>L</b>	25	60	[mm]	<b>Nr.</b>	290.1045	290.1046																	
<b>L</b>	25	60	[mm]																								
<b>Nr.</b>	290.1045	290.1046																									
	<b>Khuỷu nối, xoay</b> cho ống Ø 8 mm  <b>D</b> G 1/4 <b>Nr.</b> 290.1003		<b>Đầu nối nhanh,</b> dùng cho ống Ø 8 mm  <b>D</b> G 1/4 <b>Nr.</b> 290.1060																								
	<b>Khuỷu nối, xoay</b> cho ống Ø 8 mm  <b>D</b> G 1/8    G 1/4 <b>Nr.</b> 290.1007    290.1008		<b>Đầu nối nhanh,</b> dùng cho ống Ø 8 mm  <b>D</b> G 1/8    G 1/4    G 3/8 <b>Nr.</b> 290.1070    290.1071    290.1072																								
	<b>Khớp nối 90° có ren</b> gồm 2 đai ốc (chỉ với đầu)  <b>L</b> 70 [mm] <b>Nr.</b> 290.1005		<b>Khớp nối nhóm 4 cái</b>  <b>D</b> G 1/2    G 1/4 <b>Nr.</b> 290.4100    290.4101																								
	<b>Đầu nối</b>  <b>D</b> G 3/8    G 1/2 <b>Nr.</b> 290.1010    290.1011		<b>Khớp nối nhóm 2 cái</b>  <b>D</b> G 1/2    G 1/4 <b>Nr.</b> 290.4102    290.4103																								
	<b>Khớp nối cố định G 1/2" – R 1/4"</b>  <b>L</b> 25 [mm] <b>Nr.</b> 290.1015		<b>Đầu nối chữ Y,</b> gồm ống giảm áp. 290.1021  <b>D</b> R 1/4 <b>Nr.</b> 290.1050																								

## Phụ kiện

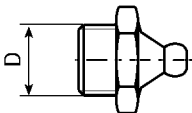
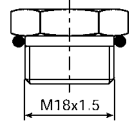
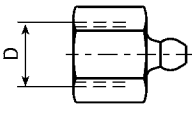
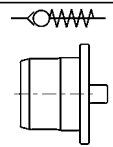
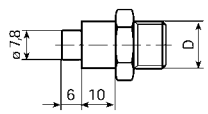
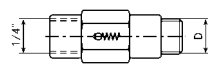
	<b>Vú nạp mỡ,</b> làm sạch và làm đầy mỡ  <b>D</b> R 1/4 <b>Nr.</b> 290.3011		<b>Pin khí,</b>  <table border="1"> <tr> <td></td> <td>15 ml</td> <td>30 ml</td> <td>60 ml</td> <td>125 ml</td> <td>250 ml</td> </tr> <tr> <td><b>Nr.</b></td> <td>220.5002</td> <td>220.5004</td> <td>220.5006</td> <td>220.5008</td> <td>220.5010</td> </tr> </table>		15 ml	30 ml	60 ml	125 ml	250 ml	<b>Nr.</b>	220.5002	220.5004	220.5006	220.5008	220.5010
	15 ml	30 ml	60 ml	125 ml	250 ml										
<b>Nr.</b>	220.5002	220.5004	220.5006	220.5008	220.5010										
	<b>Vú nạp dầu,</b> tiếp dầu cho Simalube  <b>D</b> G 1/4 <b>Nr.</b> 290.3012		<b>Van một chiều,</b> Nhựa  <b>Nr.</b> 290.5060												
	<b>Vú nạp mỡ,</b> cho súng bơm mỡ tiếp mỡ cho Simalube  <b>D</b> R 1/4    R 3/8 <b>Nr.</b> 290.3013    290.3014		<b>Van một chiều</b>  <b>D</b> G 1/8    G 1/4 <b>Nr.</b> 290.2020    290.2021												

## Phụ kiện bảo vệ

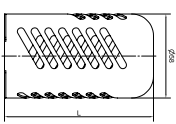
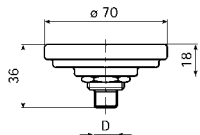
	<b>Vỏ bảo vệ,</b> giá đỡ . 290.2080  <table border="1"> <tr> <td></td> <td>≤125 ml</td> <td>250 ml</td> </tr> <tr> <td><b>L</b></td> <td>105</td> <td>195</td> </tr> <tr> <td><b>Nr.</b></td> <td>290.2081</td> <td>290.2085</td> </tr> </table>		≤125 ml	250 ml	<b>L</b>	105	195	<b>Nr.</b>	290.2081	290.2085		<b>Giá đỡ,</b> cho tất cả các kích cỡ Simalube  <b>D</b> R 1/4 <b>Nr.</b> 290.2080
	≤125 ml	250 ml										
<b>L</b>	105	195										
<b>Nr.</b>	290.2081	290.2085										

Chổi																							
	<p><b>Chổi tròn</b></p> <p><b>D x L</b> Ø 25 x 45 [mm] <b>Nr.</b> 290.2034</p>		<p><b>Chổi, khớp nối cạnh ,</b> SFN cho công nghiệp thực phẩm</p> <table border="1"> <tr> <td><b>L</b></td> <td>25</td> <td>40</td> <td>70</td> <td>100</td> <td>[mm]</td> </tr> <tr> <td><b>Nr.</b></td> <td>290.2038-S</td> <td>290.2035-S</td> <td>290.2036-S</td> <td>290.2037-S</td> <td></td> </tr> <tr> <td><b>Nr.</b></td> <td>290.2038-SFN</td> <td>290.2035-SFN</td> <td>290.2036-SFN</td> <td>290.2037-SFN</td> <td></td> </tr> </table>	<b>L</b>	25	40	70	100	[mm]	<b>Nr.</b>	290.2038-S	290.2035-S	290.2036-S	290.2037-S		<b>Nr.</b>	290.2038-SFN	290.2035-SFN	290.2036-SFN	290.2037-SFN			
<b>L</b>	25	40	70	100	[mm]																		
<b>Nr.</b>	290.2038-S	290.2035-S	290.2036-S	290.2037-S																			
<b>Nr.</b>	290.2038-SFN	290.2035-SFN	290.2036-SFN	290.2037-SFN																			
	<p><b>Chổi tròn ngắn</b></p> <p><b>D x L</b> Ø 25 x 15 [mm] <b>Nr.</b> 290.2041</p>		<p><b>Chổi thang máy,</b> 5-16 mm, height 32 mm</p> <p><b>Chổi thang máy,</b> 16-32 mm, height 32 mm</p> <table border="1"> <tr> <td><b>Nr.</b></td> <td>290.2039</td> <td><b>Nr.</b></td> <td>290.2044</td> </tr> </table>	<b>Nr.</b>	290.2039	<b>Nr.</b>	290.2044																
<b>Nr.</b>	290.2039	<b>Nr.</b>	290.2044																				
	<p><b>Chổi, FN cho công nghiệp thực phẩm</b></p> <table border="1"> <tr> <td><b>L</b></td> <td>25</td> <td>40</td> <td>70</td> <td>100</td> <td>[mm]</td> </tr> <tr> <td><b>Nr.</b></td> <td>290.2038</td> <td>290.2035</td> <td>290.2036</td> <td>290.2037</td> <td></td> </tr> <tr> <td><b>Nr.</b></td> <td>290.2038-FN</td> <td>290.2035-FN</td> <td>290.2036-FN</td> <td>290.2037-FN</td> <td></td> </tr> </table>	<b>L</b>	25	40	70	100	[mm]	<b>Nr.</b>	290.2038	290.2035	290.2036	290.2037		<b>Nr.</b>	290.2038-FN	290.2035-FN	290.2036-FN	290.2037-FN			<p><b>Chổi thang máy nhỏ,</b> 5-16 mm, height 32 mm</p> <table border="1"> <tr> <td><b>Nr.</b></td> <td>290.2042</td> </tr> </table>	<b>Nr.</b>	290.2042
<b>L</b>	25	40	70	100	[mm]																		
<b>Nr.</b>	290.2038	290.2035	290.2036	290.2037																			
<b>Nr.</b>	290.2038-FN	290.2035-FN	290.2036-FN	290.2037-FN																			
<b>Nr.</b>	290.2042																						

Phụ kiện lắp đặt																								
	<p><b>Ống nối, có sẵn (mét)</b></p> <table border="1"> <tr> <td><b>L</b></td> <td>mỗi mét</td> <td>Ø 8/6 mm</td> </tr> <tr> <td><b>Nr.</b></td> <td>290.2000/...m</td> <td></td> </tr> </table>	<b>L</b>	mỗi mét	Ø 8/6 mm	<b>Nr.</b>	290.2000/...m			<p><b>Đầu nối kẹp (60 mm), Nhựa</b></p> <table border="1"> <tr> <td><b>D</b></td> <td>50</td> <td>[mm]</td> </tr> <tr> <td><b>Nr.</b></td> <td>290.2012</td> <td></td> </tr> </table>	<b>D</b>	50	[mm]	<b>Nr.</b>	290.2012										
<b>L</b>	mỗi mét	Ø 8/6 mm																						
<b>Nr.</b>	290.2000/...m																							
<b>D</b>	50	[mm]																						
<b>Nr.</b>	290.2012																							
	<p><b>Ống chịu nhiệt lên đến 260 °C,</b> có sẵn (mét)</p> <table border="1"> <tr> <td><b>L</b></td> <td>per metre</td> <td>Ø 8/6 mm</td> </tr> <tr> <td><b>Nr.</b></td> <td>290.2002/...m</td> <td></td> </tr> </table>	<b>L</b>	per metre	Ø 8/6 mm	<b>Nr.</b>	290.2002/...m			<p><b>Chi tiết giữ khoảng cách,</b> để kẹp chổi tròn. 290.2013</p> <table border="1"> <tr> <td><b>H</b></td> <td>15</td> <td>[mm]</td> </tr> <tr> <td><b>Nr.</b></td> <td>290.2014</td> <td></td> </tr> </table>	<b>H</b>	15	[mm]	<b>Nr.</b>	290.2014										
<b>L</b>	per metre	Ø 8/6 mm																						
<b>Nr.</b>	290.2002/...m																							
<b>H</b>	15	[mm]																						
<b>Nr.</b>	290.2014																							
	<p><b>Ống nối cỡ uốn có bán kính nhỏ,</b> có sẵn (mét)</p> <table border="1"> <tr> <td><b>L</b></td> <td>per metre</td> <td>Ø 8/6 mm</td> </tr> <tr> <td><b>Nr.</b></td> <td>290.2004/...m</td> <td></td> </tr> </table>	<b>L</b>	per metre	Ø 8/6 mm	<b>Nr.</b>	290.2004/...m			<p><b>Giá đỡ,</b> để hỗ trợ gắn Simalube . 290.2080</p> <table border="1"> <tr> <td></td> <td>1x</td> <td>3x</td> <td>5x</td> <td></td> </tr> <tr> <td><b>L</b></td> <td>75</td> <td>240</td> <td>390</td> <td>[mm]</td> </tr> <tr> <td><b>Nr.</b></td> <td>290.2082</td> <td>290.2083</td> <td>290.2084</td> <td></td> </tr> </table>		1x	3x	5x		<b>L</b>	75	240	390	[mm]	<b>Nr.</b>	290.2082	290.2083	290.2084	
<b>L</b>	per metre	Ø 8/6 mm																						
<b>Nr.</b>	290.2004/...m																							
	1x	3x	5x																					
<b>L</b>	75	240	390	[mm]																				
<b>Nr.</b>	290.2082	290.2083	290.2084																					
	<p><b>Kẹp cho simalube/chổi tròn, Nhựa</b></p> <table border="1"> <tr> <td><b>D</b></td> <td>22 (SL 15 ml)</td> <td>28 (round brush)</td> <td>50 (SL 30-250 ml)</td> <td>[mm]</td> </tr> <tr> <td><b>Nr.</b></td> <td>290.2015</td> <td>290.2013</td> <td>290.2010</td> <td></td> </tr> </table>	<b>D</b>	22 (SL 15 ml)	28 (round brush)	50 (SL 30-250 ml)	[mm]	<b>Nr.</b>	290.2015	290.2013	290.2010			<p><b>Giá đỡ, điều chỉnh đa năng</b></p> <table border="1"> <tr> <td><b>Nr.</b></td> <td>290.2800</td> </tr> </table>	<b>Nr.</b>	290.2800									
<b>D</b>	22 (SL 15 ml)	28 (round brush)	50 (SL 30-250 ml)	[mm]																				
<b>Nr.</b>	290.2015	290.2013	290.2010																					
<b>Nr.</b>	290.2800																							
	<p><b>Nam châm cố định, cho kẹp</b></p> <table border="1"> <tr> <td><b>Nr.</b></td> <td>290.2019</td> </tr> </table>	<b>Nr.</b>	290.2019																					
<b>Nr.</b>	290.2019																							

Phụ kiện lắp đặt thiết bị bôi trơn tự động đa điểm																			
	<p><b>Khớp nối nhanh, cho ống Ø 4 mm</b></p> <table border="1"> <tr> <td><b>D</b></td> <td>C 1/8</td> <td>C 1/4</td> <td>M 5</td> <td>M 6</td> </tr> <tr> <td><b>Nr.</b></td> <td>290.1170</td> <td>290.1171</td> <td>290.1172</td> <td>290.1173</td> </tr> </table>	<b>D</b>	C 1/8	C 1/4	M 5	M 6	<b>Nr.</b>	290.1170	290.1171	290.1172	290.1173		<p><b>Ống, có sẵn (mét)</b></p> <table border="1"> <tr> <td><b>L</b></td> <td>mỗi mét</td> <td>Ø 4/2.7 mm</td> </tr> <tr> <td><b>Nr.</b></td> <td>290.2100/...m</td> <td></td> </tr> </table>	<b>L</b>	mỗi mét	Ø 4/2.7 mm	<b>Nr.</b>	290.2100/...m	
<b>D</b>	C 1/8	C 1/4	M 5	M 6															
<b>Nr.</b>	290.1170	290.1171	290.1172	290.1173															
<b>L</b>	mỗi mét	Ø 4/2.7 mm																	
<b>Nr.</b>	290.2100/...m																		
	<p><b>Đầu nối SLM</b></p> <table border="1"> <tr> <td><b>D</b></td> <td>5 x Ø 4 mm</td> </tr> <tr> <td><b>Nr.</b></td> <td>290.2900</td> </tr> </table>	<b>D</b>	5 x Ø 4 mm	<b>Nr.</b>	290.2900														
<b>D</b>	5 x Ø 4 mm																		
<b>Nr.</b>	290.2900																		

Hộp mỡ và chai dầu																																							
	<p><b>Hộp mỡ, 400 ml</b></p> <table border="1"> <tr> <td></td> <td>SL01</td> <td>SL02</td> <td>SL04</td> <td>SL06</td> <td>SL09</td> </tr> <tr> <td><b>Nr.</b></td> <td>290.7001</td> <td>290.7002</td> <td>290.7004</td> <td>290.7006</td> <td>290.7009</td> </tr> <tr> <td></td> <td>SL10</td> <td>SL24</td> <td>SL25</td> <td>SL26</td> <td></td> </tr> <tr> <td><b>Nr.</b></td> <td>290.7010</td> <td>290.7024</td> <td>290.7025</td> <td>290.7026</td> <td></td> </tr> </table>		SL01	SL02	SL04	SL06	SL09	<b>Nr.</b>	290.7001	290.7002	290.7004	290.7006	290.7009		SL10	SL24	SL25	SL26		<b>Nr.</b>	290.7010	290.7024	290.7025	290.7026			<p><b>Chai dầu, 0,5 l</b></p> <table border="1"> <tr> <td></td> <td>SL14</td> <td>SL15</td> <td>SL16</td> <td>SL18</td> <td>SL19</td> </tr> <tr> <td><b>Nr.</b></td> <td>290.7114</td> <td>290.7115</td> <td>290.7116</td> <td>290.7118</td> <td>290.7119</td> </tr> </table>		SL14	SL15	SL16	SL18	SL19	<b>Nr.</b>	290.7114	290.7115	290.7116	290.7118	290.7119
	SL01	SL02	SL04	SL06	SL09																																		
<b>Nr.</b>	290.7001	290.7002	290.7004	290.7006	290.7009																																		
	SL10	SL24	SL25	SL26																																			
<b>Nr.</b>	290.7010	290.7024	290.7025	290.7026																																			
	SL14	SL15	SL16	SL18	SL19																																		
<b>Nr.</b>	290.7114	290.7115	290.7116	290.7118	290.7119																																		

Phụ kiện bộ tăng áp Simalube Impulse									
	<p><b>Bộ tăng áp Simalube Impulse,</b> tăng áp suất</p> <table border="1"> <tr> <td><b>Nr.</b></td> <td>230.1000</td> </tr> </table>	<b>Nr.</b>	230.1000		<p><b>Bộ pin</b></p> <table border="1"> <tr> <td><b>Power</b></td> <td>6 V 2.3 Ah</td> </tr> <tr> <td><b>Nr.</b></td> <td>230.5000</td> </tr> </table>	<b>Power</b>	6 V 2.3 Ah	<b>Nr.</b>	230.5000
<b>Nr.</b>	230.1000								
<b>Power</b>	6 V 2.3 Ah								
<b>Nr.</b>	230.5000								